

MANUAL
SOFÁS LIVING

Century

Sumário

TECNOLOGIAS DE CONFORTO E ORIENTAÇÕES.....	3
• SLIM®	3
Características:.....	3
• EasyFit®	3
Características:.....	3
• COZY®.....	3
Características:.....	3
1. INSTRUÇÕES TÉCNICAS E CUIDADOS.....	4
1.1 Instruções de recebimento, transporte e uso	4
1.2 Instruções de sobra de tecido	7
1.3 Instruções de almofadas.....	7
1.4 Instruções de antiderrapante e encosto solto	7
2. ENGATES	9
2.1 Jacaré.....	9
2.2 Macho/Fêmea	10
2.3 Conector.....	11
2.4 Borboleta.....	12
3. PÉS E BASE.....	13
3.1 Pés	13
3.2 Base.....	13
4. COMO MEDIR SEU SOFÁ LIVING.....	14

TECNOLOGIAS DE CONFORTO E ORIENTAÇÕES

- **SLIM®**

Sofá que proporciona uma ergonomia ereta, ideal para uma espaços como lobbies, halls, salas de espera e ambientes corporativos.

Características:

Os sofás SLIM® by Century sempre terão uma aparência alinhada. Quando o usuário se levantar, o sofá voltará para a aparência inicial de um sofá liso e retilíneo. As almofadas do sofá SLIM podem ficar menos encorpadas com o tempo.

- **EasyFit®**

Sofá ideal para o dia a dia agitado e dinâmico, que proporciona uma ergonomia para diversos momentos. É um produto extremamente versátil que pode ser usado em ambientes de múltiplos estilos e funcionalidades.

Características:

Os sofás EasyFit® by Century mantém o assento alinhado ao levantar-se, conferindo um visual "arrumado" ao produto, no entanto, com o passar do tempo, o sofá pode apresentar certa rugosidade ou um aspecto "amassado". Para prolongar a aparência retilínea do produto, as almofadas devem ser ajustadas esporadicamente para que retornem a uma forma mais alinhada e íntegra. Com o passar do tempo, as almofadas soltas podem ficar um pouco amassadas e menos encorpadas, é necessário ajustá-las para prolongar sua vida útil.

- **COZY®**

Sofá que proporciona uma ergonomia perfeita para os momentos de decompressão e relaxamento, com o sentar profundo e relaxado.

Características:

O sofá Cozy® by Century sempre ficará com uma aparência rugosa quando o usuário se levanta, apresentando um amassado despojado. Isso faz parte do produto! É preciso dar uma apalpada em suas almofadas quando sentir que ele está muito desalinhado, ajustando a espuma interna com o passar do tempo. Suas almofadas podem ficar com aspecto de amassada no decorrer do dia a dia.

Para mais informações sobre os estilos de conforto Century, acesse o Guia de Conforto disponível no site: meucentury.com/guia-de-conforto.

1. INSTRUÇÕES TÉCNICAS E CUIDADOS

1.1 Instruções de recebimento, transporte e uso

- Verifique se o produto chegou em conformidade, em caso de divergência ou avaria, contate prontamente o fornecedor.



- Em caso de pés ou bases enviados separadamente, conferir se a quantidade de setas corresponde com a quantidade de encaixes dos acessórios recebidos.
- Aconselha-se forrar o chão, a fim de não danificar o produto ao fixar os pés ou base.

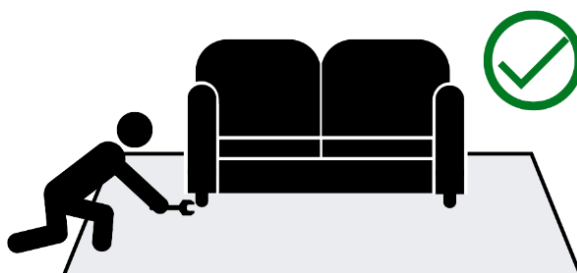

- Evite bater e apoiar o produto em objetos com quinas.

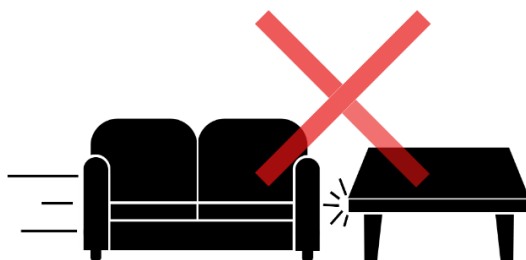

- Evite sentar-se nos braços e encostos e pular sobre o produto.



- Não utilize o produto como apoio ou escada.



- Movimente o sofá somente com auxílio de outra pessoa, levantando-o pelas extremidades.



- Em caso de módulos separados, com auxílio de outra pessoa desengate e transporte individualmente cada módulo, levante-os sempre por suas extremidades



Identifique o engate e a separação dos módulos.

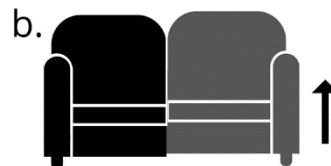

Erga um dos módulos de forma que desconecte o engate.

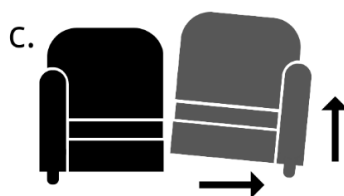

Após soltar o engate separe os módulos.

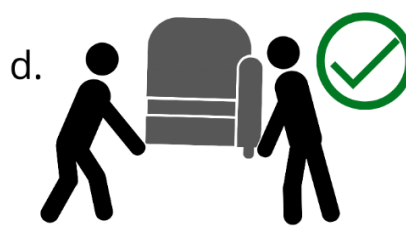

Movimente com auxílio de outra pessoa.

- Não arraste, puxe ou levante apenas um dos lados do produto para movimentá-lo.



1.2 Instruções de sobra de tecido

Alguns tecidos possuem a característica de gerar sobras com mais facilidade, não sendo considerado assim um defeito. Ao identificar as sobras, alise a superfície do tecido, de modo que as sobras fiquem menos aparentes.

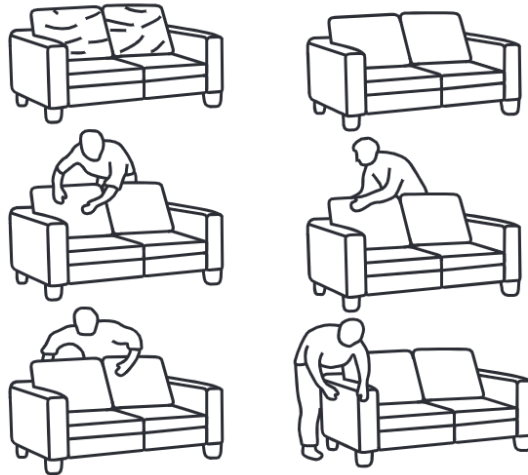

1.3 Instruções de almofadas

As almofadas do seu sofá possuem diversos tipos de enchimentos, como pena de ganso e fibra. Com o passar do tempo, o enchimento pode acumular na parte central da almofada, gerando um aspecto desforme, com o material acumulado em partes específicas e não distribuídas uniformemente. Para prolongar a vida útil do produto, é recomendado apalpar e pressionar o meio da almofada repetidamente para distribuir os conteúdos do enchimento.



Dê leve batidas em sua almofada para que volte a ficar alinhada.

1.4 Instruções de antiderrapante e encosto solto

- Os encostos soltos possuem um tecido antiderrapante com a função de fixar o encosto no assento por atrito.
- O tecido antiderrapante utilizado nos encostos soltos tem a função de fixar o encosto no assento por atrito. Com o tempo, o atrito afeta os relevos do tecido

antiderrapante, diminuindo, portanto, a funcionalidade antiderrapante no uso.

- Para prolongar a vida útil do produto é recomendado limpar o tecido antiderrapante com pano úmido para diminuir o acúmulo de poeira.
- Ao movimentar o encosto evite arrastá-lo pela superfície do sofá, procure levantar o encosto para reposicioná-lo.

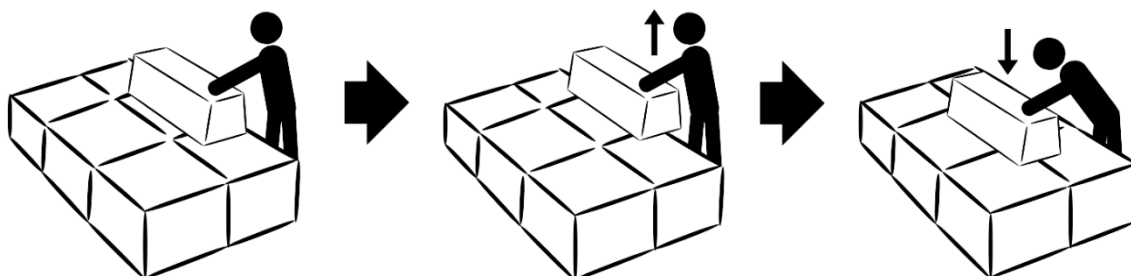

Em caso de dúvidas entrar em contato através dos nossos canais de atendimento disponíveis no site: www.meucentury.com.

2. ENGATES

O seu sofá pode ter quatro tipos de engate, identifique qual engate está presente no seu módulo e siga as instruções a seguir.

2.1 Jacaré

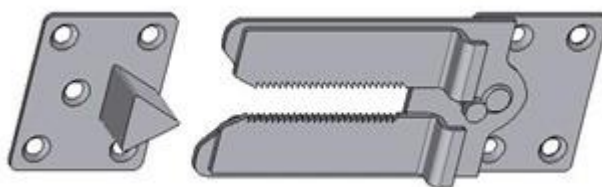

Engate Jacaré.

- a. Alinhar os módulos que serão engatados.

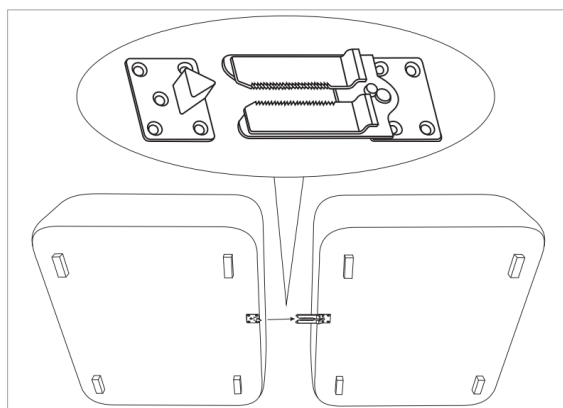

- b. Empurrar um módulo em direção ao outro de maneira que o engate se conecte.

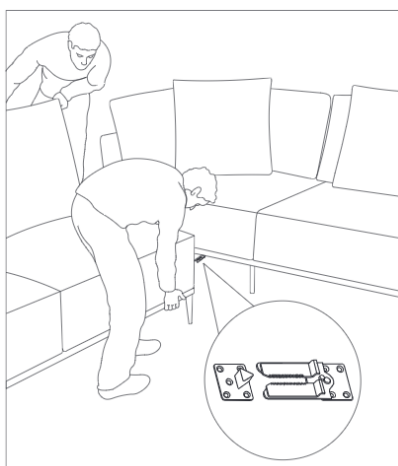

2.2 Macho/Fêmea

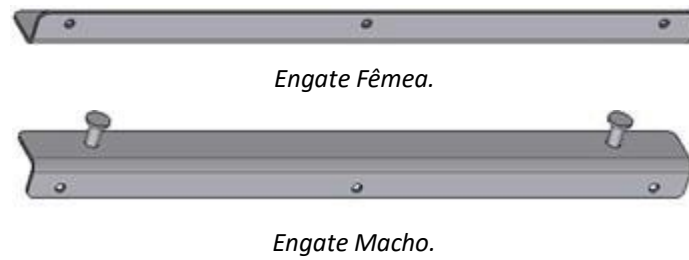

- a. Alinhar os módulos que serão engatados.

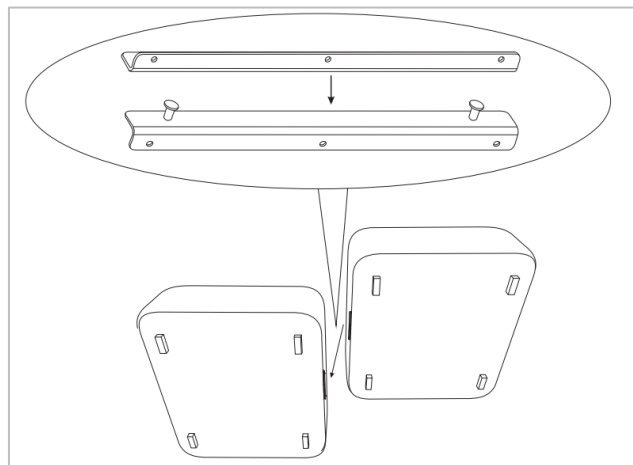

- b. Erguer os módulos alinhados de maneira que o pino do conector macho encaixe na abertura do conector fêmea, abaixar os módulos já engatados com cuidado.

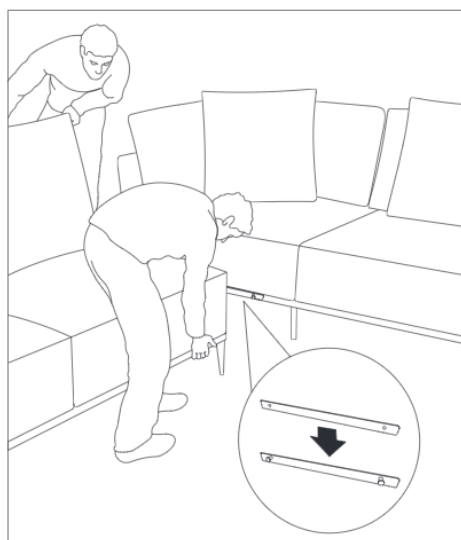

2.3 Conector

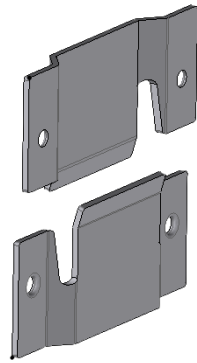

Conector.

- a. Alinhar os módulos que serão conectados.

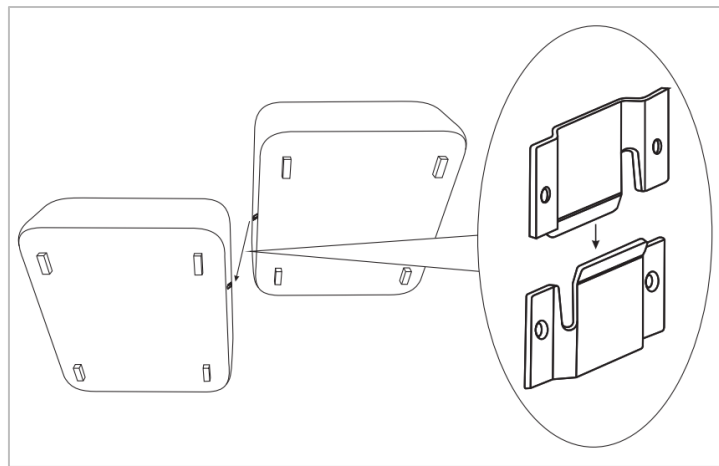

- b. Erguer um dos módulos alinhados de maneira que um conector encaixe no outro e abaixar o módulo já engatado com cuidado.

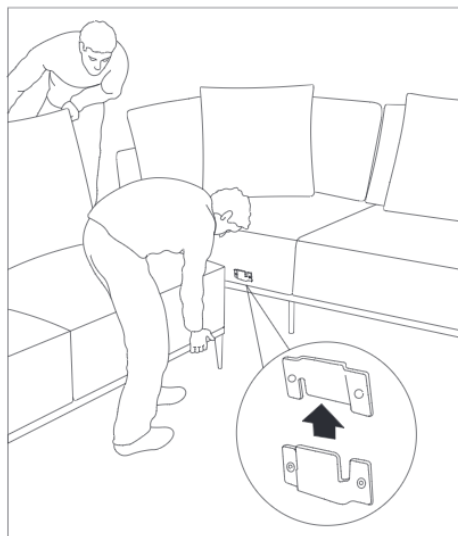

2.4 Borboleta



Engate borboleta.

- a. Alinhar os dois módulos e abrir o zíper do TNT que fica localizado na parte inferior, identificar o módulo que possui o parafuso, atravessar no furo, que fica na parte interior do sofá.

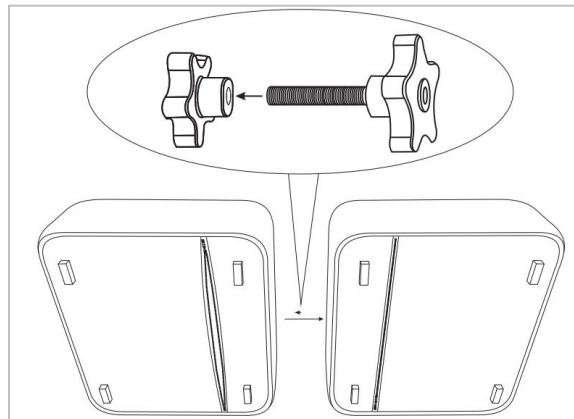

- b. Rosquear a borboleta, encontrada no interior do outro módulo, no parafuso para que possa conectar os dois módulos e fechar o zíper.

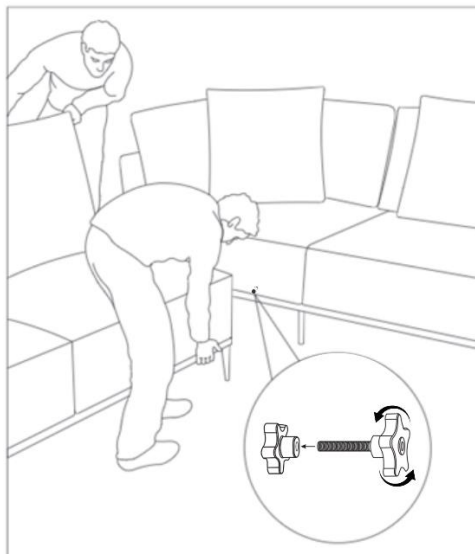

3. PÉS E BASE

Caso seu sofá venha com pés ou base separada, siga as seguintes instruções para a fixação.

3.1 Pés

Verifique se a quantidade de pés está de acordo com a quantidade de setas coladas no forro. Fixe os pés, parafusando-os na parte inferior do sofá.

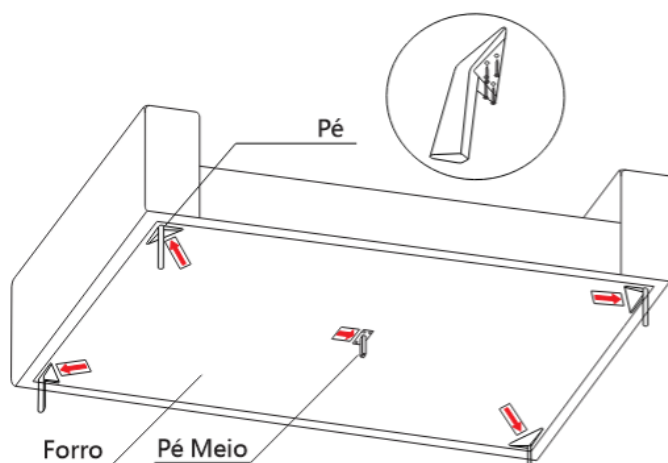

3.2 Base

Coloque a base na parte inferior do sofá e fixe os parafusos nos locais indicados do seu modelo.

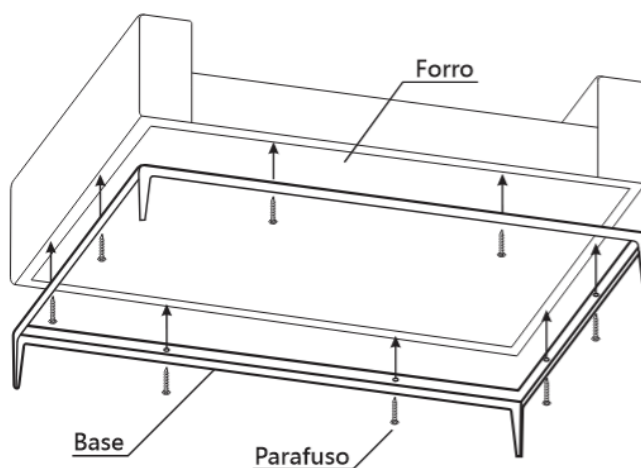

4. COMO MEDIR SEU SOFÁ LIVING

Para medir seu produto, considere os dois pontos mais extremos para determinar o comprimento e a profundidade.

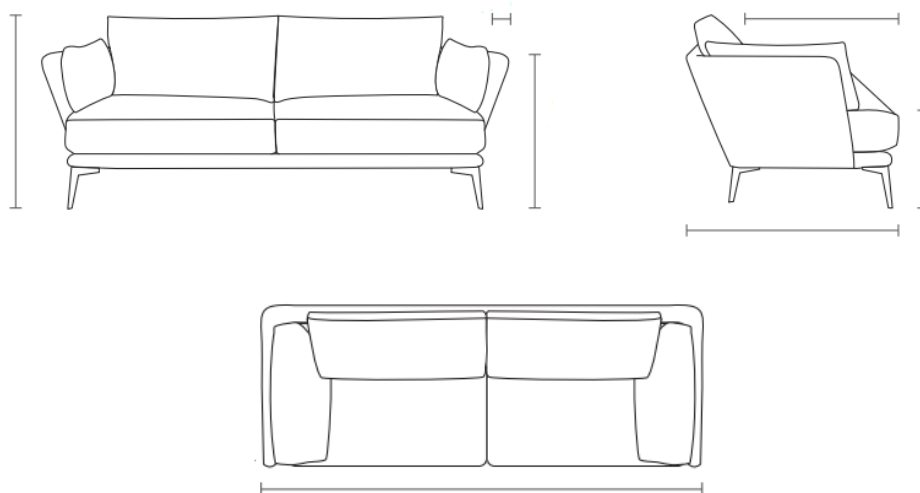

Em casos de produtos que possuem um desenho curvo, também considere os dois pontos mais extremos para realizar a medição.

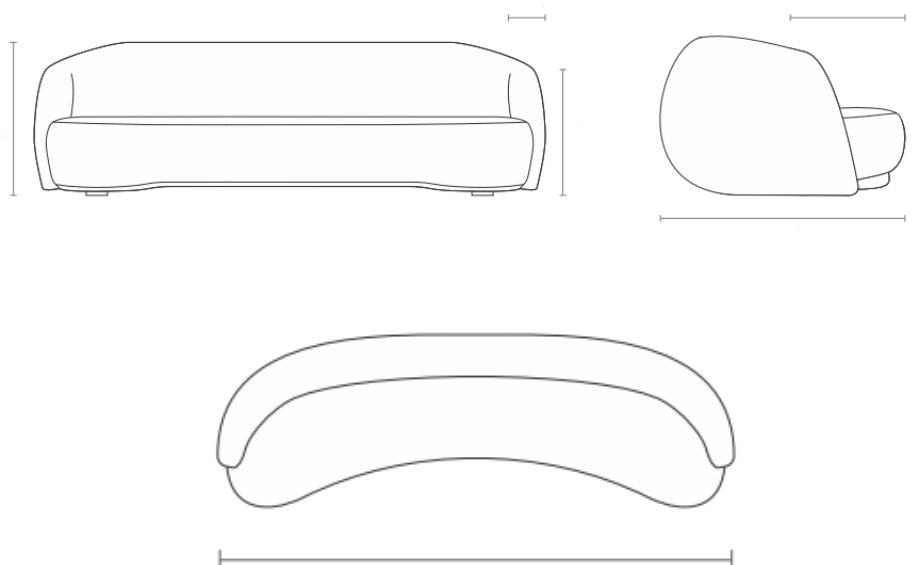

Caso tenha dúvidas para identificar a posição correta para medição, sempre consultar os croquis nas fichas técnicas comerciais, observe as medições de cada módulo e siga as cotas indicadas.



meucentury.com | [@meucentury](https://www.instagram.com/meucentury)