

MANUAL
SOFÁS LIVING

Century

Índice

TECNOLOGÍAS Y DIRECTRICES DE CONFORT	3
• SLIM®.....	3
• EasyFit®.....	3
• COZY®.....	3
1. INSTRUCCIONES TÉCNICAS Y CUIDADOS	4
1.1 Instrucciones de recepción, transporte y uso	4
1.2 Instrucciones para el tejido sobrante	7
1.3 Instrucciones para el cojín	7
1.4 Instrucciones antideslizamiento y respaldo suelto	7
2. ENGANCHE	9
2.1 Cocodrilo.....	9
2.2 Macho/Hembra.....	10
2.3 Conector.....	11
2.4 Mariposa.....	12
3. PIES Y BASE.....	13
3.1 Pies.....	13
3.2 Base	13
4. CÓMO MEDIR SU PRODUCTO.....	14

TECNOLOGÍAS Y DIRECTRICES DE CONFORT

- **SLIM®**

Sofá que proporciona una ergonomía vertical, ideal para espacios como vestíbulos, halls, salas de espera y entornos corporativos.

Características:

Los sofás SLIM® de Century tendrán siempre un aspecto alineado. Cuando el usuario se levante, el sofá recuperará su aspecto inicial de sofá liso y recto. Los cojines de los sofás SLIM pueden perder cuerpo con el paso del tiempo.

- **EasyFit®**

El sofá ideal para un día a día agitado y dinámico, que ofrece asientos ergonómicos para diversas ocasiones. Es un producto extremadamente versátil que puede utilizarse en entornos con múltiples estilos y funcionalidades.

Características:

Los sofás **EasyFit®** by Century mantienen el asiento alineado al levantarse, lo que confiere al producto un aspecto "ordenado". Sin embargo, con el tiempo, el sofá puede volverse áspero o tener un aspecto "arrugado". Para prolongar el aspecto rectilíneo del producto, los cojines deben ajustarse de vez en cuando para que vuelvan a tener una forma más alineada e intacta. Con el paso del tiempo, los cojines sueltos pueden arrugarse un poco y tener menos cuerpo, por lo que es necesario ajustarlos para prolongar su vida útil.

- **COZY®**

Un sofá que ofrece una ergonomía perfecta para los momentos de descompresión y relajación, con asientos profundos y relajados.

Características:

El sofá Cozy® by Century siempre tendrá un aspecto rugoso cuando el usuario se levante, con una arruga despejada. ¡Esto forma parte del producto! Es necesario dar un tacto a sus cojines cuando sienta que están demasiado desalineados, ajustando la espuma interior con el paso del tiempo. Sus cojines pueden parecer arrugados en el transcurso de la vida cotidiana.

Para obtener más información sobre los estilos de confort Century, visite la [Guía de confort](https://meucentury.com/guia-de-conforto) disponible en el sitio web: meucentury.com/guia-de-conforto.

1. INSTRUCCIONES TÉCNICAS Y CUIDADOS

1.1 Instrucciones de recepción, transporte y uso

- Compruebe que el producto ha llegado en buen estado y, en caso de discrepancia o falla, póngase en contacto con el proveedor lo antes posible.



- En el caso de pies o bases enviadas por separado, compruebe que el número de flechas corresponde con el número de herrajes de los accesorios recibidos.
- Es aconsejable forrar el suelo para no dañar el producto al fijar las patas o la base.

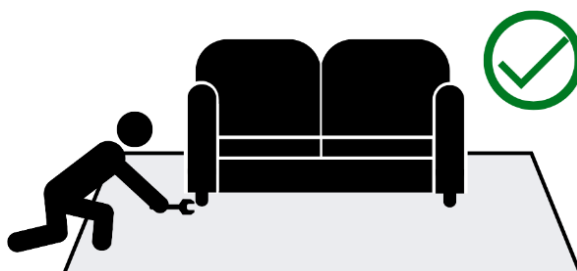

- Evite golpear y apoyar el producto sobre objetos afilados.

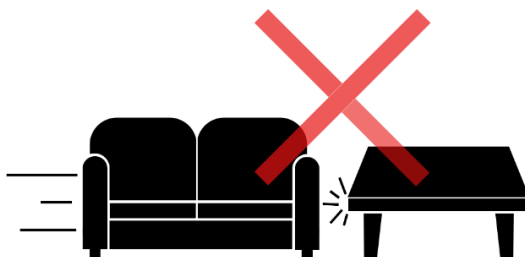

- Evite sentarse en los brazos y respaldos y saltar sobre el producto.



- No utilice el producto como soporte o escalera.



- Mueva el sofá sólo con la ayuda de otra persona, levantándolo por los bordes.

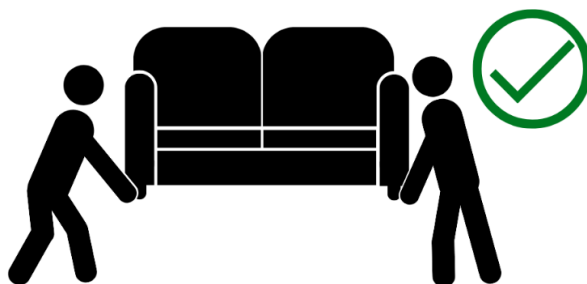

- En el caso de módulos separados, con la ayuda de otra persona desenganchar y transportar cada módulo individualmente, levantándolos siempre por sus extremos.



Identificar el acoplamiento y la separación de los módulos.

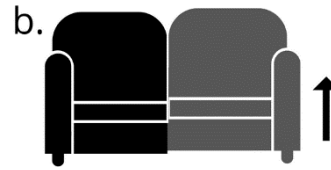

Levante uno de los módulos para que desconecte el acoplamiento.

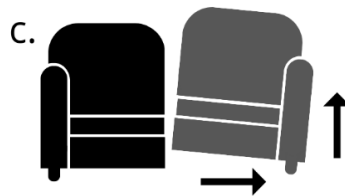

Después de soltar el acoplamiento, separe los módulos.

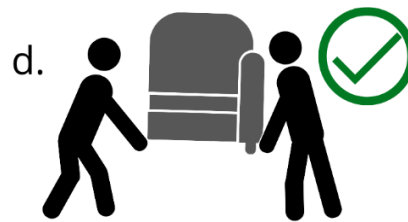

Muévase con la ayuda de otra persona.

- No arrastre, tire o levante sólo un lado del producto para moverlo.



1.2 Instrucciones para el tejido sobrante

Algunos tejidos tienen la característica de generar restos más fácilmente, lo que no se considera un defecto. Cuando identifique restos, alise la superficie del tejido para que los restos sean menos aparentes.

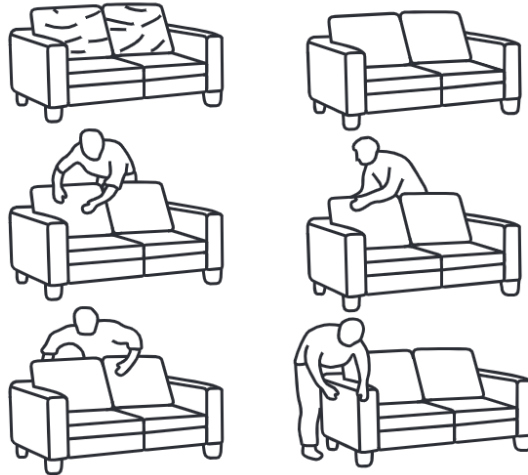

1.3 Instrucciones para el cojín

Los cojines de su sofá tienen diferentes tipos de relleno, como pluma de ganso y fibra. Con el tiempo, el relleno puede acumularse en el centro del cojín, creando un aspecto amorfo, con el material acumulándose en partes específicas y no distribuido uniformemente. Para prolongar la vida útil del producto, se recomienda palpar y presionar repetidamente el centro del cojín para distribuir el relleno.



Golpea ligeramente el cojín para alinearlo de nuevo.

1.4 Instrucciones antideslizamiento y respaldo suelto

- Los respaldos sueltos son de tejido antideslizante para fijar el respaldo al asiento por fricción.
- El tejido antideslizante utilizado en los respaldos sueltos tiene la función de fijar el respaldo al asiento por fricción. Con el tiempo, la fricción afecta a los

relieves del tejido antideslizante, reduciendo así la funcionalidad antideslizante en uso.

- Para prolongar la vida útil del producto, recomendamos limpiar el tejido antideslizante con un paño húmedo para reducir la acumulación de polvo.
- Al mover el respaldo, evite arrastrarlo por la superficie del sofá, sino intente levantarlo para recolocarlo.

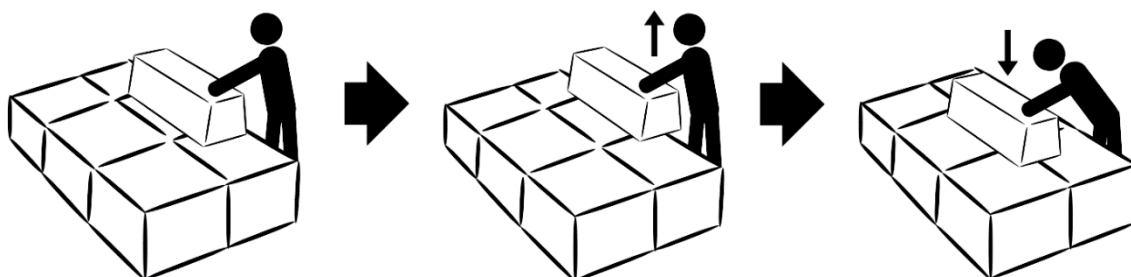

Si tiene alguna pregunta, póngase en contacto con nuestros canales de atención al cliente disponibles en el sitio web: www.meucentury.com.

2. ENGANCHE

Su sofá puede tener cuatro tipos de enganche, identifique qué enganche está presente en su módulo y siga las instrucciones siguientes.

2.1 Cocodrilo

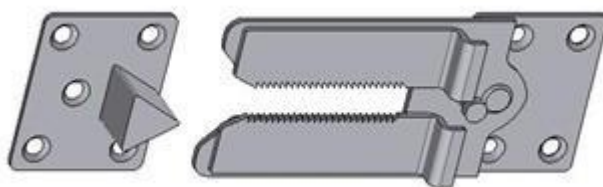

Enganche cocodrilo.

- a. Alinee los módulos a conectar.

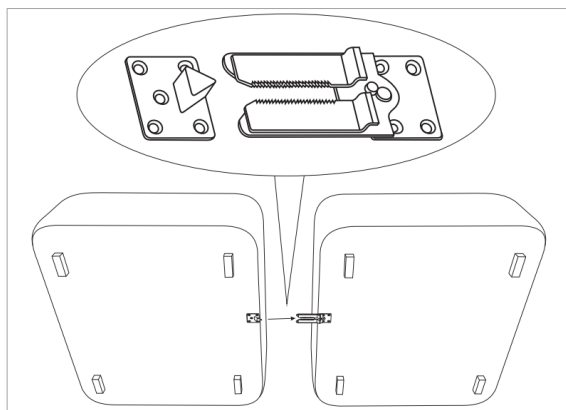

- b. Empuje un módulo hacia el otro para que el acoplamiento se conecte.

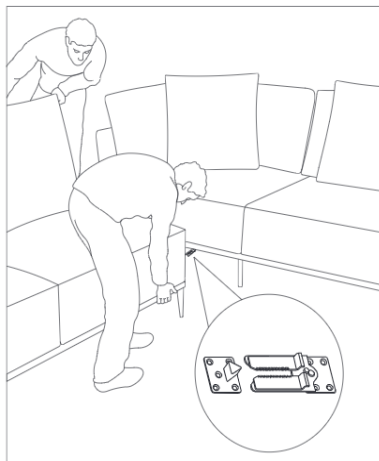

2.2 Macho/Hembra

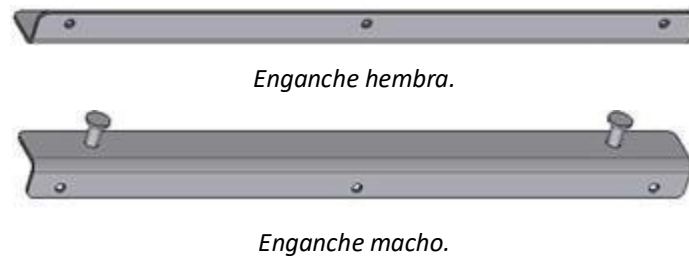

- a. Alinee los módulos a conectar.

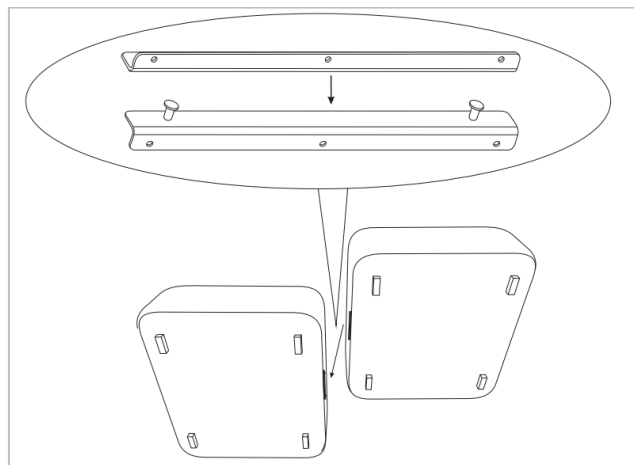

- b. Levante los módulos alineados de forma que la clavija del conector macho encaje en la abertura del conector hembra, baje con cuidado los módulos que ya estén encajados.

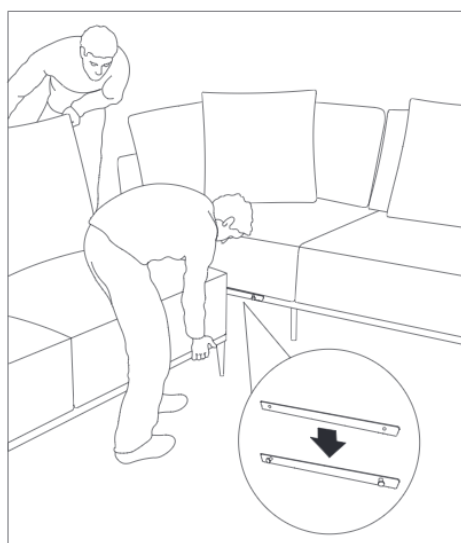

2.3 Conector

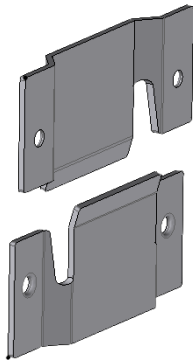

Conector.

- a. Alinee los módulos a conectar.

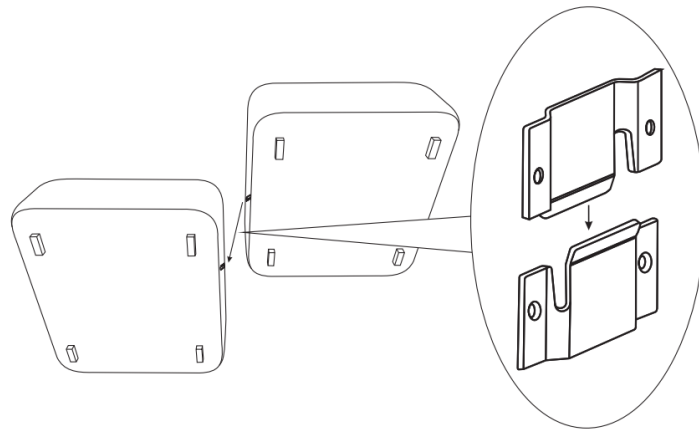

- b. Levante uno de los módulos alineados para que un conector encaje con el otro y baje con cuidado el módulo ya encajado.

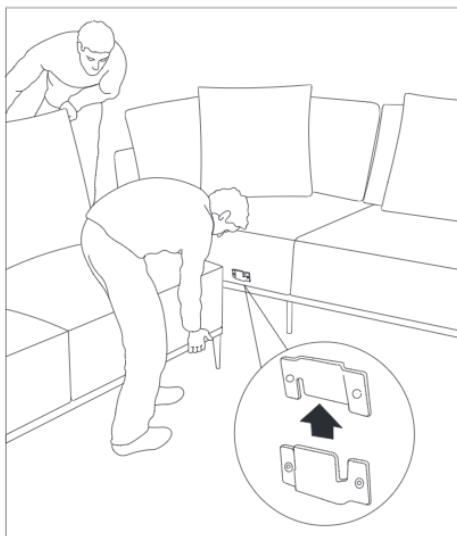

2.4 Mariposa



Enganche mariposa.

- Alinee los dos módulos y abra la cremallera TNT de la parte inferior del producto, identifique el módulo con el tornillo e introdúzcalo por el orificio de la parte interior del sofá.

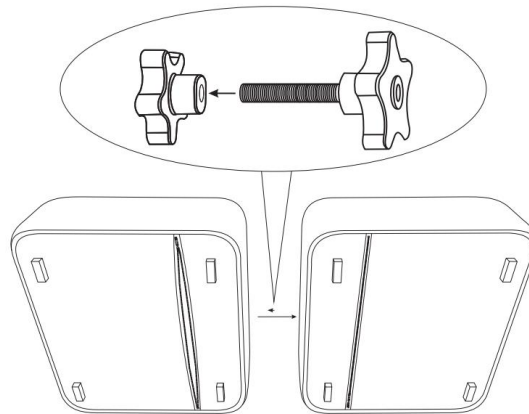

- Enrosque la mariposa, que se encuentra en el interior del otro módulo, en el tornillo para poder conectar los dos módulos y cerrar la cremallera.

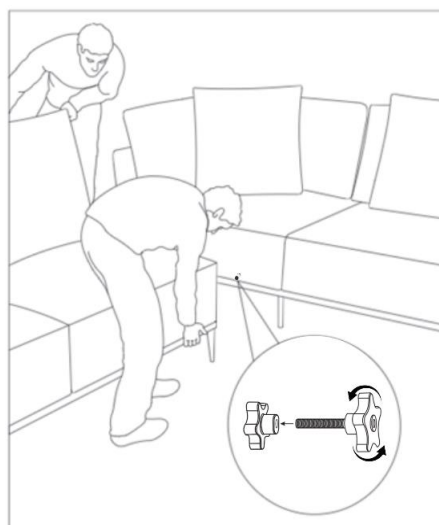

3. PIES Y BASE

Si su sofá viene con patas o una base independiente, siga estas instrucciones para fijarla.

3.1 Pies

Compruebe que el número de pies coincide con el número de flechas pegadas a la tapicería. Fije los pies atornillándolos a la parte inferior del sofá.

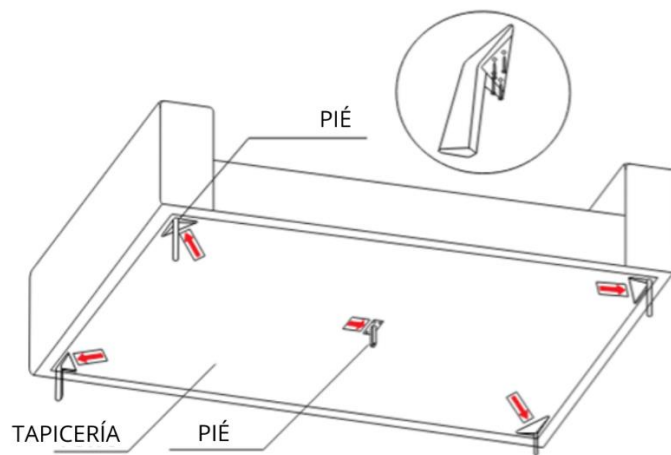

3.2 Base

Coloque la base en la parte inferior del sofá y fije los tornillos en los lugares indicados para su modelo.

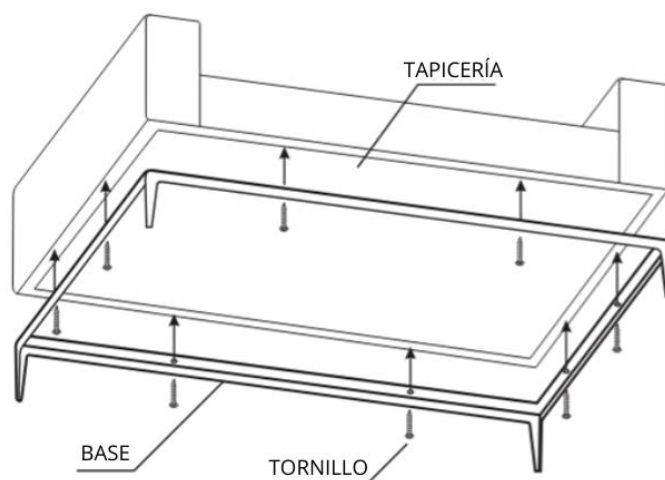

4. CÓMO MEDIR SU PRODUCTO

Para medir su producto, considere los dos puntos más extremos para determinar la longitud y la profundidad.

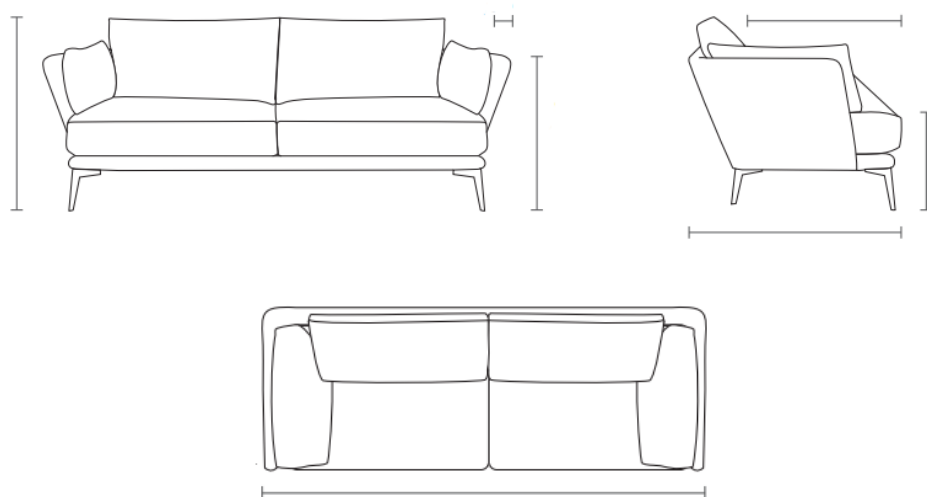

En el caso de productos con un diseño curvo, considere también los dos puntos más extremos para la medición.

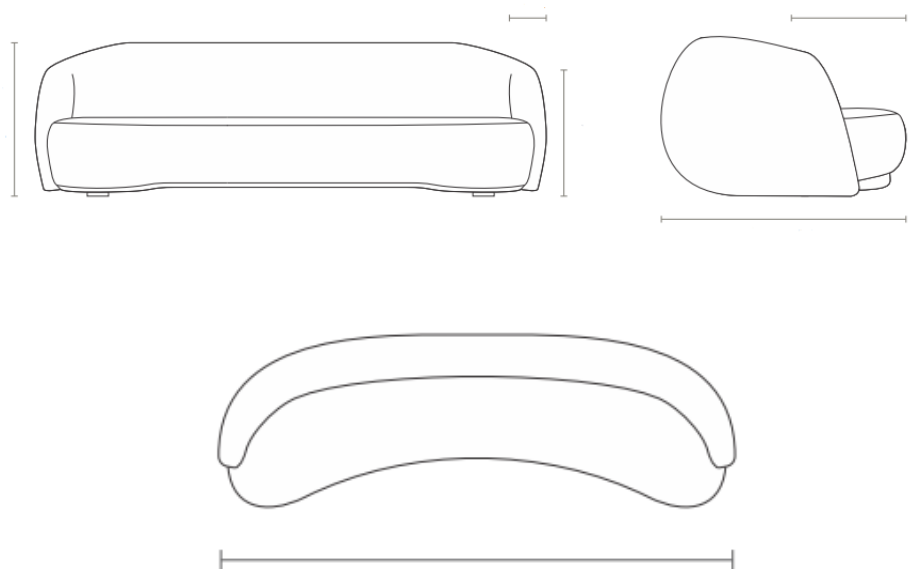

En caso de duda para identificar la posición de medida correcta, consulte siempre los croquis de las fichas técnicas comerciales, observe las medidas de cada módulo y siga las cotas indicadas.



meucentury.com | [@meucentury](https://www.instagram.com/meucentury)